



INSTRUKCJA OBSŁUGI – PL

IN 2075 Zewnętrzny stół do tenisa stołowego inSPORTline OUTDOOR 100



OSTRZEŻENIE!

Aby uniknąć wypadku lub obrażeń, przy stole zawsze muszą pracować co najmniej dwie osoby dorosłe.

KLASYFIKACJA ZGODNIE Z NORMĄ EN 14468-1

Klasa	D – do użytku rekreacyjnego
Typ	1 – Stół stacjonarny z ramą na blat, którego nie można złożyć.

ZALECENIA STOSOWANIA I ŚRODKI OSTROŻNOŚCI

Każdy, kto używa lub manipuluje tym stołem do tenisa stołowego, musi zawsze postępować zgodnie z ilustracjami i instrukcją obsługi.



1. Manipulację stołem (montaż, otwieranie, zamykanie lub przechowywanie) powinny zawsze wykonywać dwie osoby dorosłe, aby zapobiec wypadkom lub obrażeniom.
2. Nie można zbyt mocno dokręcić śrub i nakrętek ruchomych części. Sprawdź, czy wszystkie ruchome części działają zgodnie z przeznaczeniem.
3. Nie kładź na stole ciężkich przedmiotów.
4. Nie siadaj na stole.
5. Nie czyść stołu rozpuszczalnikami ani żadnym innym agresywnym produktem, ponieważ może to spowodować uszkodzenie powłoki lakierniczej.
6. Nie używaj ostrych przedmiotów na blacie lub powierzchni lakierowanej.
7. Jeżeli stół używany jest do celów innych niż gra w tenisa stołowego, należy przykryć powierzchnię, aby zapobiec uszkodzeniom.

8. Funkcjonowanie i przechowywanie tego produktu powinna zawsze nadzorować osoba dorosła.
9. Nie przechowuj ani nie obsługuj stołu na niestabilnej powierzchni podłogi.
10. Jeżeli stół ulegnie uszkodzeniu, należy natychmiast skontaktować się ze sprzedawcą w celu uzyskania oryginalnych części zamiennych.
11. Aby przedłużyć żywotność tego produktu (stół zewnętrzny lub stół wewnętrzny), chroń go przed wilgocią i poważnymi zmianami klimatycznymi.
12. Jeżeli chcesz wyrzucić stół, poszukaj specjalistycznego składowiska odpadów zgodnie z lokalnymi przepisami i regulacjami.
13. Do użytku na zewnątrz.

BEZPIECZEŃSTWO

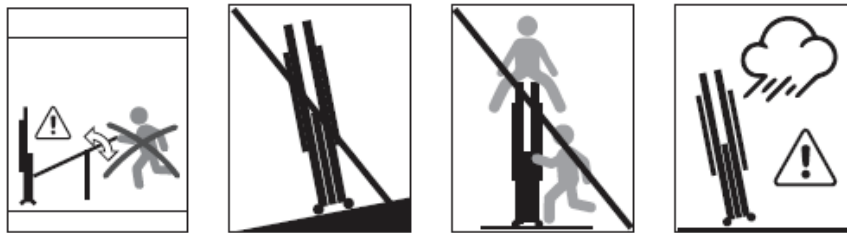





- Nie dokręcaj zbyt mocno ruchomych części. Sprawdź, czy dobrze pasują. Regularnie sprawdzaj ich funkcjonalność.
- **OSTRZEŻENIE!** Wszystkie uszkodzone lub zużyte części należy natychmiast wymienić. Używaj wyłącznie oryginalnych części zamiennych.
- Nigdy nie pozwalaj dzieciom bez opieki przebywać w pobliżu tego produktu.
- Nigdy nie kładź go na nierównej powierzchni.
- Nigdy nie zostawiaj stołu w stanie złożonym podczas wietrznej pogody.

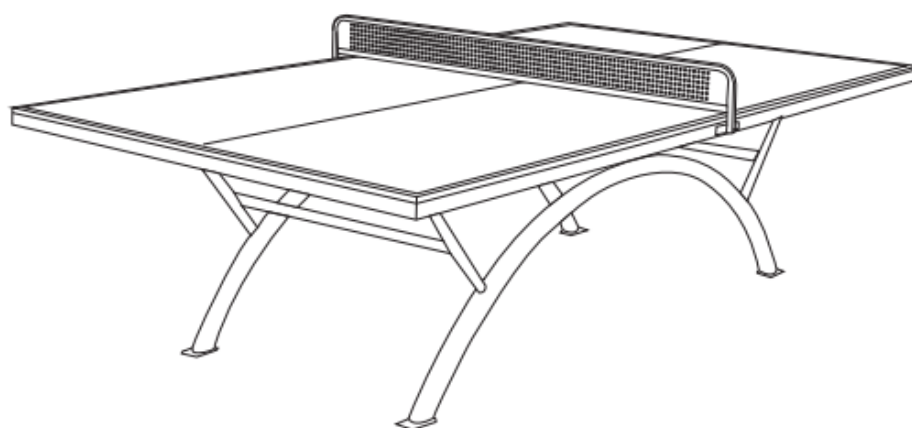
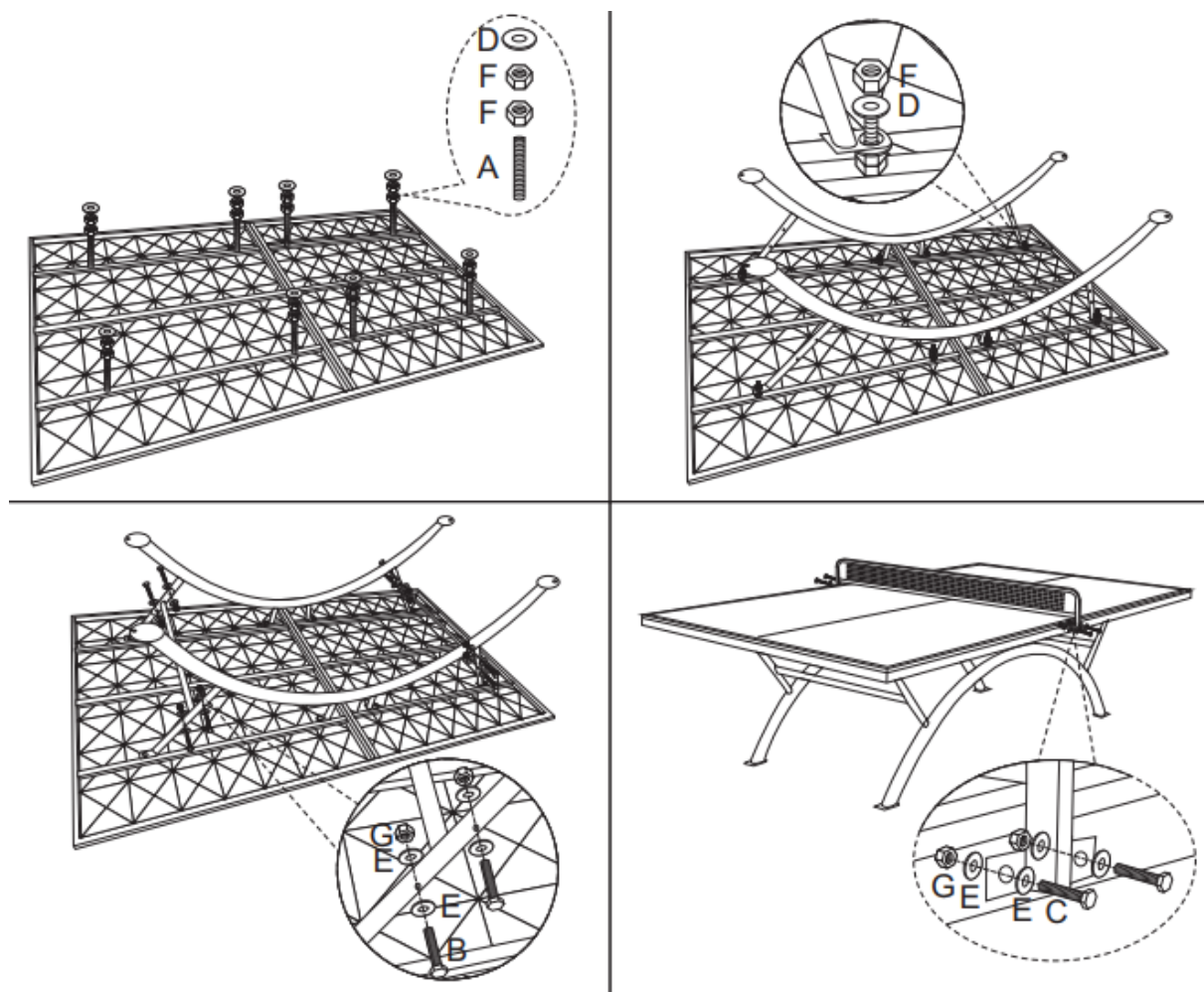

OSTRZEŻENIE		WAŻNE	
	NIE POZWALAJ DZIECIOM BAWIĆ SIĘ NA STOLE LUB W POBLIŻU, KIEDY STÓŁ ZNAJDUJE SIĘ W PIONOWEJ POZYCJI SKŁADOWANIA.		ZACHOWAJ SZCZEGÓLNA OSTROŻNOŚĆ PODCZAS PRZESUWANIA STOŁU PO POCHYLEJ POWIERZCHNI.

MONTAŻ



- | | | | | | | |
|---|---|---|---|--|---|---|
| A | B | C | D | E | F | G |
|  |  |  |  |  |  |  |
| Gwint 10*70
8x | Śruba
8*50
8x | Śruba 8*45
4x | Podkładka
10
16x | Podkładka
8
24x | Nakrętka 10
24x | Nakrętka 8
12x |

CZYSZCZENIE I KONSERWACJA

CZYSZCZENIE STOŁU

Używaj wyłącznie miękkiej, wilgotnej (nie mokrej) ściereczki. **NIE UŻYWAJ ŻADNYCH ŚRODKÓW CHEMICZNYCH ANI ŚRODKÓW ŚCIERNYCH ANI CZYSZCZĄCYCH** na powierzchni stołu.

KONSERWACJA TWOJEGO STOŁU

Stół należy przechowywać w pomieszczeniu zamkniętym, aby uniknąć uszkodzenia powierzchni. Zmiany temperatury i wilgoci mogą powodować wypaczanie się, pęcznienie lub pęcherze drewna.

OCHRONA ŚRODOWISKA

Po wygaśnięciu żywotności produktu lub jeśli ewentualna naprawa jest nieopłacalna, należy go zutylizować zgodnie z lokalnymi przepisami i w sposób przyjazny dla środowiska na najbliższym złomowisku.

Poprzez odpowiednią utylizację chronisz środowisko i źródła naturalne. Ponadto możesz pomóc chronić zdrowie ludzkie. Jeśli nie masz pewności co do prawidłowej utylizacji, poproś lokalne władze o więcej informacji, aby uniknąć naruszenia prawa lub sankcji.

WARUNKI GWARANCJI, ZGŁOSZENIA GWARANCYJNE

Gwarant:

inSPORTline Polska

Ciemiętniki 19, 29-120 Kluczewsko

NIP: 6090063070, REGON: 260656756

Okres gwarancji rozpoczyna się od daty zakupu towaru przez klienta. Gwarancja udzielana jest w trzech wariantach:

1. **Gwarancja Domowa** - Przeznaczona jest dla sprzętu wykorzystywanego do użytku prywatnego, nie komercyjnego przez Kupującego będącego konsumentem. (**okres gwarancji: 24 miesiące**).
2. **Gwarancja Pół-komercyjna** - Przeznaczona jest dla sprzętu wykorzystywanego w hotelach, spa, szkołach, ośrodkach rehabilitacji, itp. (**okres gwarancji: 12 miesięcy**).
3. **Gwarancja Komercyjna** - Przeznaczona jest dla sprzętu wykorzystywanego w hotelach, spa, szkołach, ośrodkach rehabilitacji, klubach fitness oraz siłowniach, itp. (**okres gwarancji: 12 miesięcy**).

Brak informacji o wariancie gwarancji, na dowodzie zakupu (fakturze lub paragonie), domyślnie oznacza Gwarancję Domową.

Gwarancja obejmuje usunięcie usterek, które w sposób dający się udowodnić wynikają z zastosowania wadliwych materiałów lub są wynikiem błędów produkcyjnych.

Gwarancja nie obejmuje czynności związanych z konserwacją, czyszczeniem, regulacją i ze skręcaniem połączeń śrubowych danego przedmiotu, do których to czynności zobowiązany jest Kupujący we własnym zakresie i na własny koszt.

Dowodem udzielenia gwarancji są niniejsze Warunki gwarancji wraz z oświadczeniem Gwaranta zawartym na dowodzie zakupu (fakturze lub paragonie). W celu realizacji uprawnień z gwarancji Kupujący winien okazać warunki gwarancji oraz dowód zakupu (paragon lub fakturę VAT). Gwarancja obowiązuje na terenie Polski.

Uprawnienia z gwarancji nie przysługują w przypadku:

- a) uszkodzenia mechanicznego, które powstało w transporcie produktu do Kupującego za pomocą firm transportowych. Kupujący jest zobowiązany do sprawdzenia towaru przy dostawie, w celu wykrycia ewentualnych uszkodzeń w transporcie. W przypadku wykrycia takiego uszkodzenia, Kupujący zobowiązany jest niezwłocznie poinformować podmiot sprzedający oraz sporządzić protokół szkody z przewoźnikiem (firmą kurierską/pocztową). W przypadku braku sporządzenia

protokołu szkody Gwarant nie ponosi odpowiedzialności za szkody spowodowane przez firmy kurierskie/pocztowe.

- b) Uszkodzenia i zużycie takich elementów jak: linki, paski, wtyki, gniazdka, przełączniki, przyciski, baterie, przewody, elementy gumowe, pedały, uchwyty z gąbki, kółka, łożyska, tapicerka, rączki itp., chyba że ujawniona w tych elementach wada nie jest skutkiem naturalnego zużycia, a powstała z przyczyny tkwiącej w tym elemencie.
- c) Drobne, powierzchniowe zarysowania, odbarwienia lub spękania powłoki kryjącej.
- d) Używania przez Kupującego, niezgodnych z instrukcją obsługi sprzętu, środków eksploatacyjnych lub czyszczących.
- e) Niewłaściwego zabezpieczenie sprzętu przez Kupującego przed działaniem czynników zewnętrznych tj. wilgoci, temperatury, kurzu, itp.
- f) Niestosowania przez Kupującego wymaganych (zgodnie z instrukcją obsługi) materiałów eksploatacyjnych.
- g) Przeróbek i zmian konstrukcyjnych, dokonywanych przez Kupującego lub inne osoby nieuprawnione do tego działania przez Gwaranta.
- h) Normalnego użytkowania (normalne zużycie części eksploatacyjnych).
- i) Uszkodzenia sprzętu na skutek nieprawidłowego montażu przez Kupującego lub osoby trzecie.

W przypadku zasadności zgłoszenia reklamacyjnego Gwarant zapewnia transport i usługę serwisową przedmiotu gwarancji.

W przypadku braku zasadności zgłoszenia reklamacyjnego Kupujący będzie mógł odebrać przekazany przedmiot w siedzibie Gwaranta lub zamówić usługę wysyłki danego przedmiotu na własny koszt.

W wyjątkowych przypadkach, aby zdiagnozować usterkę i stwierdzić zasadność zgłoszenia reklamacyjnego Gwarant może zażądać przygotowania sprzętu do odbioru. Odbiór ten może być dokonany przez firmę spedycyjną, wówczas Kupujący zobowiązany jest przygotować towar w sposób bezpieczny do odbioru. Kupujący wyda przedmiot sprzedaży bez zanieczyszczeń, w opakowaniu oryginalnym lub zastępczym pozwalającym na przetransportowanie przedmiotu sprzedaży w stanie bezpiecznym.

Gwarant zobowiązany jest ustosunkować się do zgłoszenia gwarancyjnego w terminie do 14 dni. Naprawa gwarancyjna zostanie wykonana w najkrótszym możliwym terminie. W wyjątkowych przypadkach, gdy naprawa przedmiotu sprzedaży będzie wymagać sprowadzenia niedostępnych w Polsce lub nietypowych części z zagranicy, termin może być wydłużony. Kupujący zostanie poinformowany o takiej sytuacji drogą mailową lub telefonicznie.

Gwarant zobowiązuje się do naprawy uszkodzonego sprzętu w przypadku zasadności zgłoszenia gwarancyjnego. Wymiana towaru na nowy możliwa jest jedynie w przypadku braku możliwości naprawy sprzętu i gdy wada przedmiotu sprzedaży jest istotna. Zwrot kwoty zakupu za sprzęt jest możliwy jedynie w przypadku braku możliwości naprawy i braku możliwości wymiany na nowy oraz gdy wada jest istotna.

Okresowe przeglądy techniczne sprzętu (dotyczy sprzętu przeznaczonego do użytku pół-komercyjnego oraz komercyjnego)

Po upływie 6 i 12 miesięcy obowiązywania gwarancji, Gwarant zaleca przeprowadzenie przeglądu technicznego sprzętu. Wszystkie części, które zostaną wymienione w trakcie okresowego przeglądu technicznego, zostaną użyte przez Gwaranta nieodpłatnie w ramach gwarancji (poza częściami zużytymi w trakcie normalnego użytkowania). Kupujący zobowiązany jest jedynie do pokrycia kosztów przeglądu technicznego i dojazdu do klienta wg. indywidualnej wyceny.

Wiążącej wyceny dokonuje dział serwisowy Gwaranta.

Zgłoszenia gwarancyjne

W celu zgłoszenia reklamacyjnego należy przesłać FORMULARZ GWARANCYJNY za pomocą strony internetowej Gwaranta www.e-insportline.pl.

Formularz gwarancyjny powinien zawierać takie informacje jak:

Imię i Nazwisko / Numer telefonu / Adres / Dowód zakupu / Nazwa produktu / Opis Wady.

Klient zostanie poinformowany o zakończeniu i wyniku reklamacji przez e-mail lub telefonicznie.



inSPORTline Polska
Ciemnietniki 19, 29-120 Kluczewsko
Telefon: +48 510 275 999
E-mail: biuro@e-insportline.pl
NIP: 6090063070, REGON: 260656756

Formularz kontaktowy

