



INSTRUKCJA OBSŁUGI – PL

IN 26786 Stół do gier 4 w 1 inSPORTline Highduke

SPIS TREŚCI

ŚRODKI OSTROŻNOŚCI	3
LISTA CZĘŚCI.....	3
MATERIAŁY MONTAŻOWE.....	5
CZĘŚCI WSTĘPNIE ZMONTOWANE	5
MONTAŻ.....	6
OCHRONA ŚRODOWISKA	18
WARUNKI GWARANCJI, ZGŁOSZENIA GWARANCYJNE	18













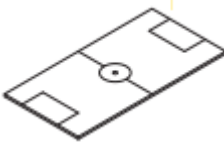



inSPORTline Polska zastrzega sobie prawo do wprowadzania zmian i ulepszeń w swoim produkcie bez uprzedniego powiadomienia. Odwiedź naszą stronę internetową www.e-insportline.pl, gdzie znajdziesz najnowszą wersję instrukcji.

























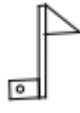

ŚRODKI OSTROŻNOŚCI

- Przed montażem przeczytaj całą instrukcję i zachowaj ją do wykorzystania w przyszłości.
- Przed montażem upewnij się, że nie brakuje żadnych części.
- Zestaw do gry zawiera małe części. Istnieje ryzyko uduszenia.
- Do zmontowania stołu potrzebne są dwie osoby dorosłe.
- Podczas montażu trzymaj dzieci i zwierzęta domowe poza zasięgiem. Istnieje ryzyko uduszenia.
- Do użytku domowego i rekreacyjnego.

LISTA GIER: Piłkarzyki, Minigolf, Strzelectwo, Flipper









LISTA CZĘŚCI

1.  x2 Panel boczny	2.  x2 Panel przedni	3.  x1 Piłkarzyki	4.  x2 Wspornik
5.  x1 Noga - A	6.  x1 Noga - B	7.  x1 Noga - C	8.  x1 Noga - D
9.  x1 Panel boczny nóg – A	10.  x1 Panel boczny nóg – B	11.  x4 Stopki poziomujące	12.  x2 Bramka - góra
13.  x2 Bramka - dół	14.  x2 Siatka bramkowa	15.  x11 Zawodnik pomarańczowy	16.  x11 Zawodnik pomarańczowy



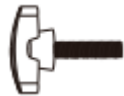





17.  x11 Zawodnik pomarańczowy	18.  x11 Zawodnik- niebieski	19.  x11 Zawodnik- niebieski	20.  x11 Zawodnik- niebieski
21.  x2 5 – pręt z otworami	22.  x4 3 - pręt z otworami	23.  x2 2 – pręt z otworami	24.  x16 Podkładka do pręta
25.  x16 Zderzak z pianki	26.  x4 Pierścień blokujący	27.  x8 Końcówka drążka	28.  x8 Uchwyty
29.  x5 Podstawa	30.  x5 Tablica celownicza	31.  x1 Plansza do gry	32.  x3 Tarcza pomarańczowa
33.  x2 Tarcza - niebieska	34.  x2 Składana rama	35.  x2 Uchwyt na putter	36.  x2 Flaga
37.  x2 Suwak punktacji	38.  x4 Uchwyt do flippera	39.  x1 Powierzchnia puttowania – A do	40.  x2 Powierzchnia puttowania – B do
41.  x1 Panel boczny – A	42.  x1 Panel boczny – B	43.  x1 Panel boczny – C	44.  x1 Panel boczny – D
45.	46.	47.	48.

 x1 Powierzchnia puttowania – C do	 x1 Powierzchnia puttowania – D do	 x9 Płyta przyłączeniowa	 x1 Panel – długi
49.  x1 Panel – krótki	50.  x1 Piłka nożna	51.  x1 Blaster	52.  x5 Nabój
53.  x2 Putter (kij golfowy)	54.  x2 Piłka golfowa	55.  x2 Kulka	

MATERIAŁY MONTAŻOWE

A1  x18 Śruba 1/4"x1-1/8"	A2  x16 Śruba 4x15mm	A3  x10 Śruba 4x12mm	A4  x16 Podkładka
A5  x14 Śruba 4x12mm	A6  x2 Śruba 1/4"x27mm	A7  x18 Śruba 4x18mm	A8  x8 Śruba M5x7mm
A9  x12 Śruba 4x35mm	A10  x1 Klucz imbusowy		

CZĘŚCI WSTĘPNIE ZMONTOWANE

P1  x4 Narożnik	P2  x16 1/4" Nakrętka	P3  x8 Żółty słupek do pinballa	P4  x8 Niebieski słupek do pinballa
P5  x4 5/16" Nakrętka	P6  x2 Lewa dźwignia pinballa	P7  x2 Prawa pinballa dźwignia	P8  x16 Tuleja drążka

P9



Obręcz kulowa

MONTAŻ

1. Znajdź czyste, równe miejsce, aby rozpocząć montaż produktu.
2. Sprawdź, czy masz wszystkie wymienione części, jak pokazano na stronach z listami części.

MONTAŻ

Rys. 1

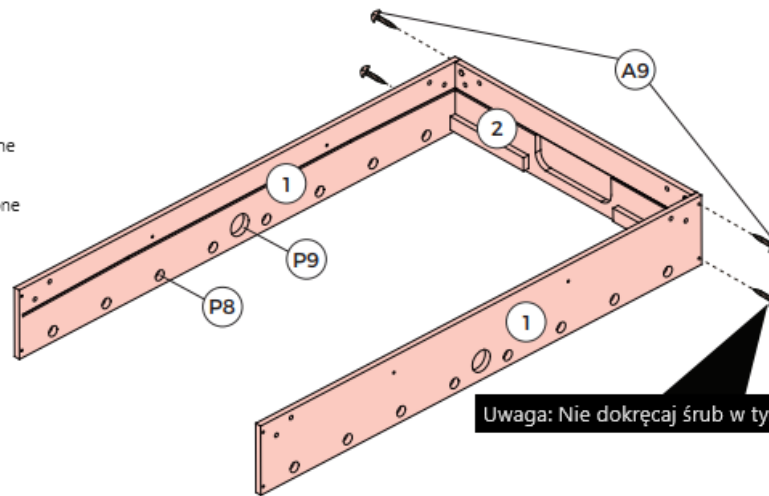
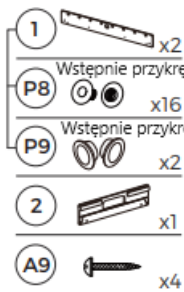

Rys. 2

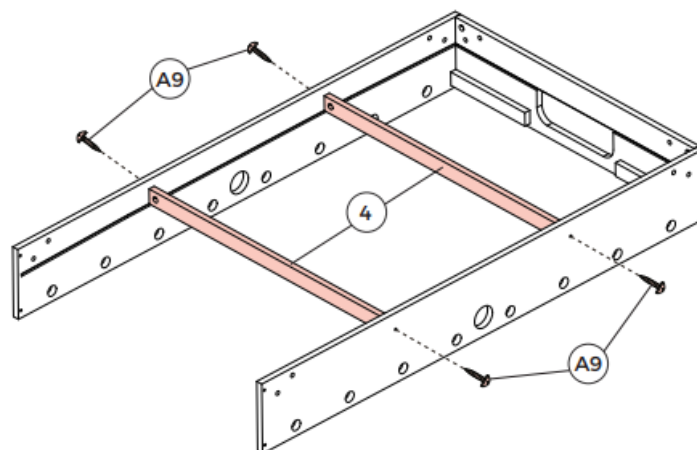
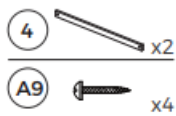

Rys. 3

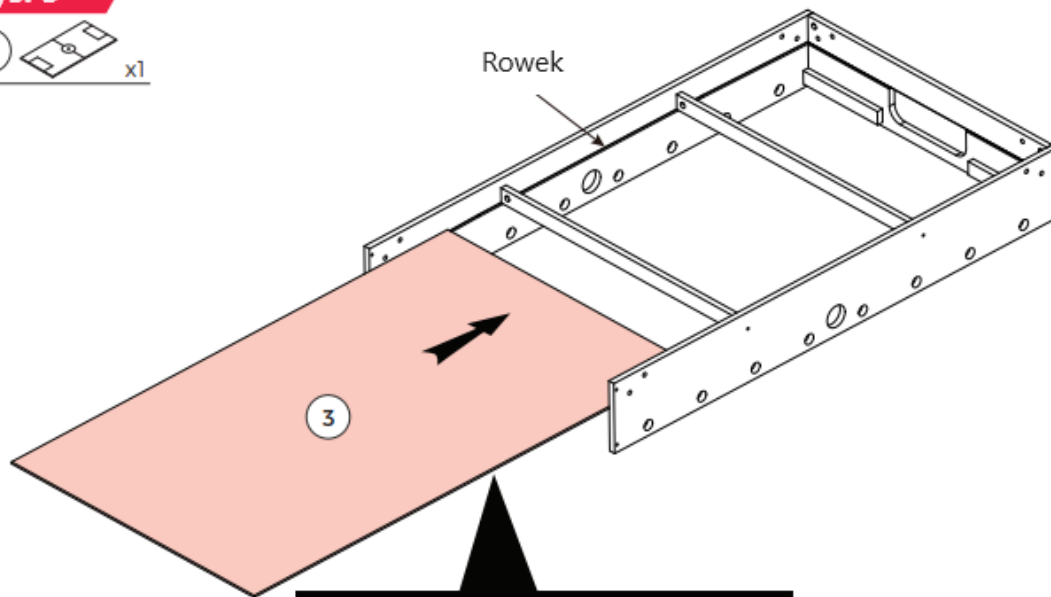

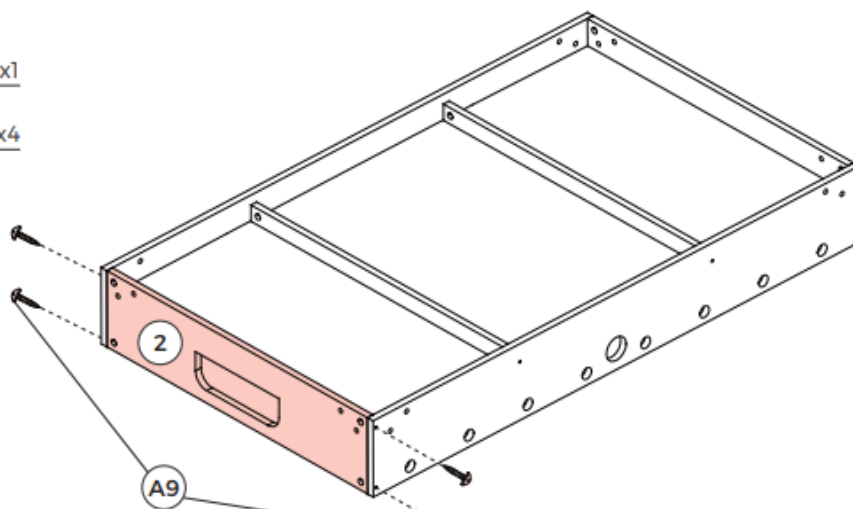

Uwaga. Podczas montażu grafika pola gry powinna być skierowana w dół

Rys. 4



Uwaga. Po tym kroku dokręć śruby (A9).

Rys. 5

- 14  x1
- A5  x2

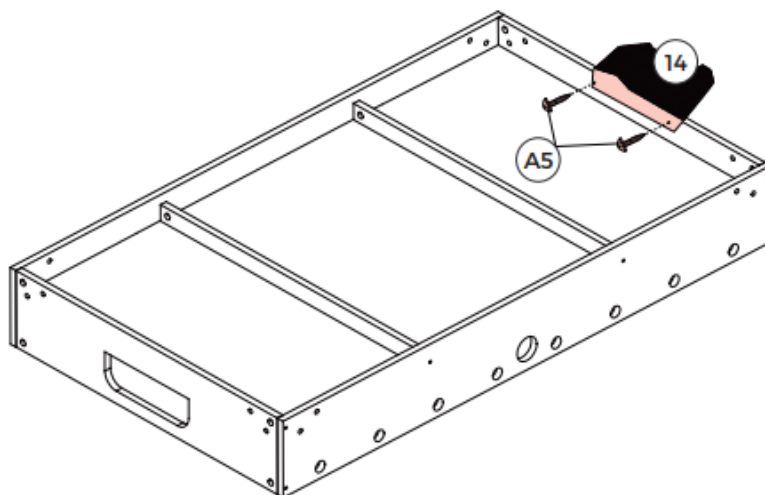

Rys. 6

- 5  x1
- 6  x1
- 7  x1
- 8  x1
- P2 Wstępnie zamontowane  x16
- P5 Wstępnie zamontowane  x4
- A1  x16
- A4  x16
- A10  x1

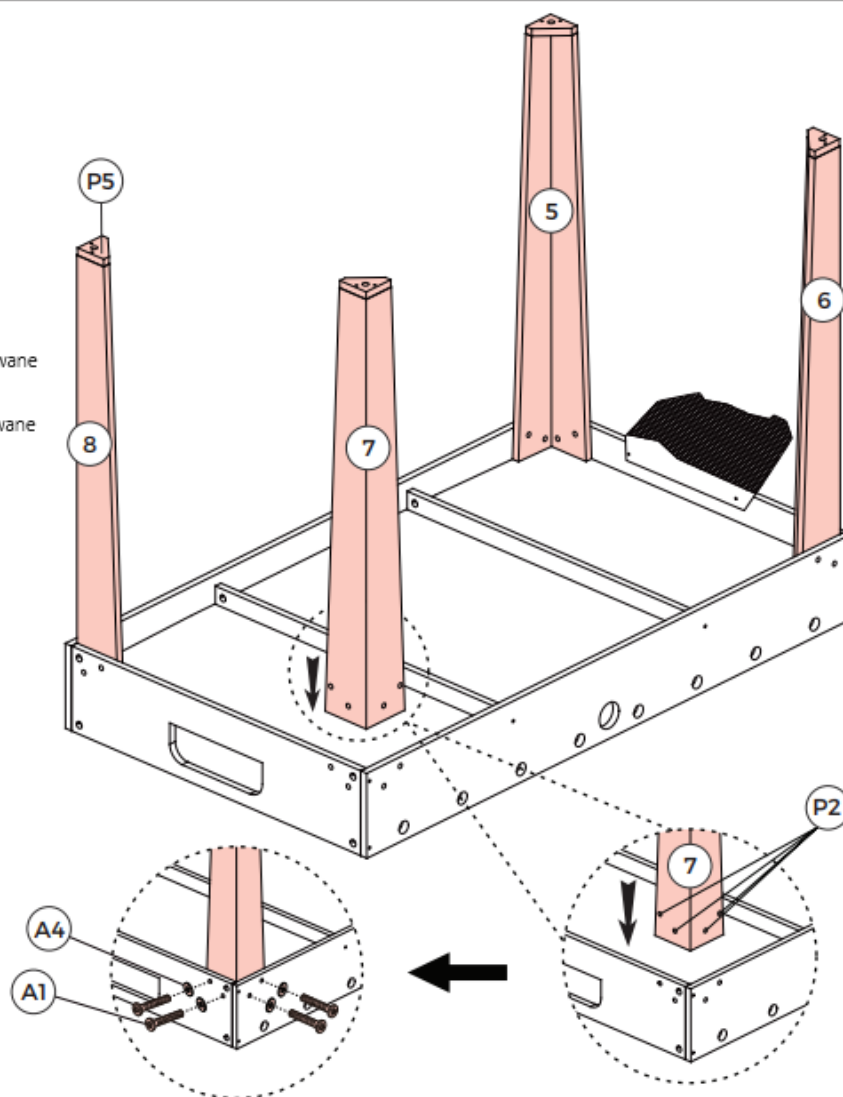

Rys. 7

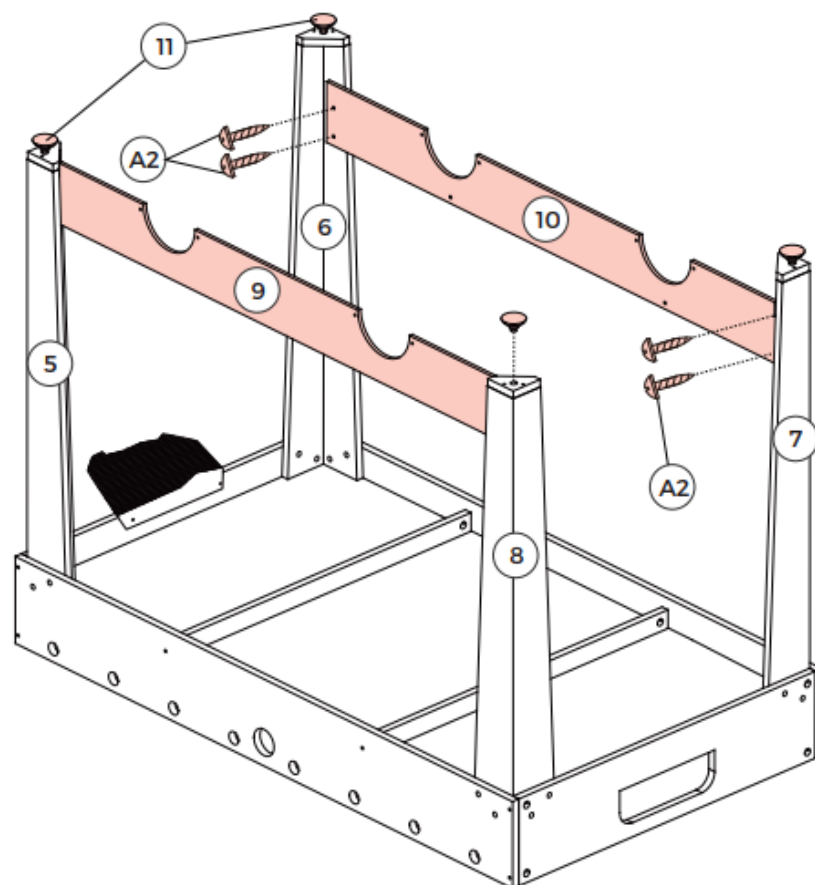
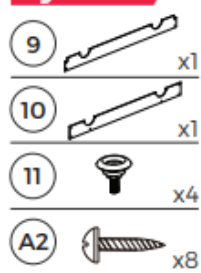

Notatka. Wróć i upewnij się, że wszystkie połączenia są dokręcone.

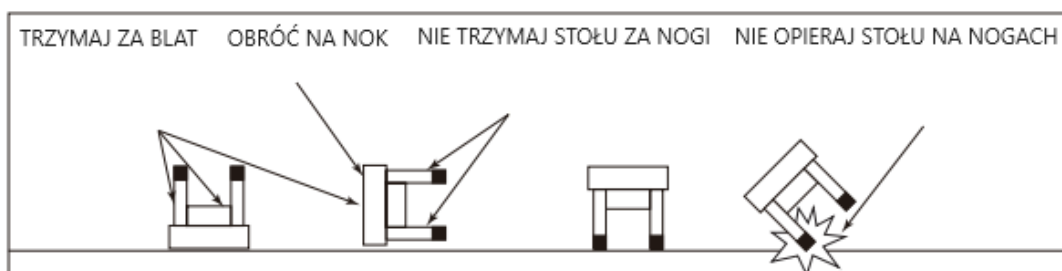



⚠ OSTRZEŻENIE

Zaleca się dwóm silnym osobom dorosłym, aby odwrócić stół, jak pokazano.

1. Podnieś stół z ziemi.
2. Odwróć stół.
3. Postaw go jednocześnie na wszystkich nogach na ziemi.

Rys. 8

- 15  x11
- 16  x11
- 17  x11
- 18  x11
- 19  x11
- 20  x11
- 21  x2
- 22  x4
- 23  x2
- 24  x16
- 25  x16
- 26  x4
- A8  x8

Uwaga. Pręty mają na końcu otwór, w który należy włożyć uchwyty.

Kolejność zawodników (widok z góry)

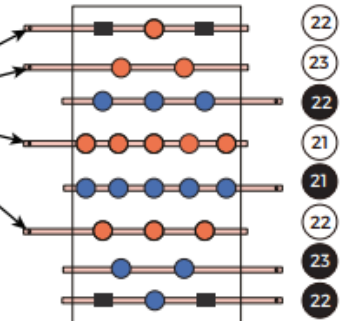

● = Pomarańczowy
● = Niebieski

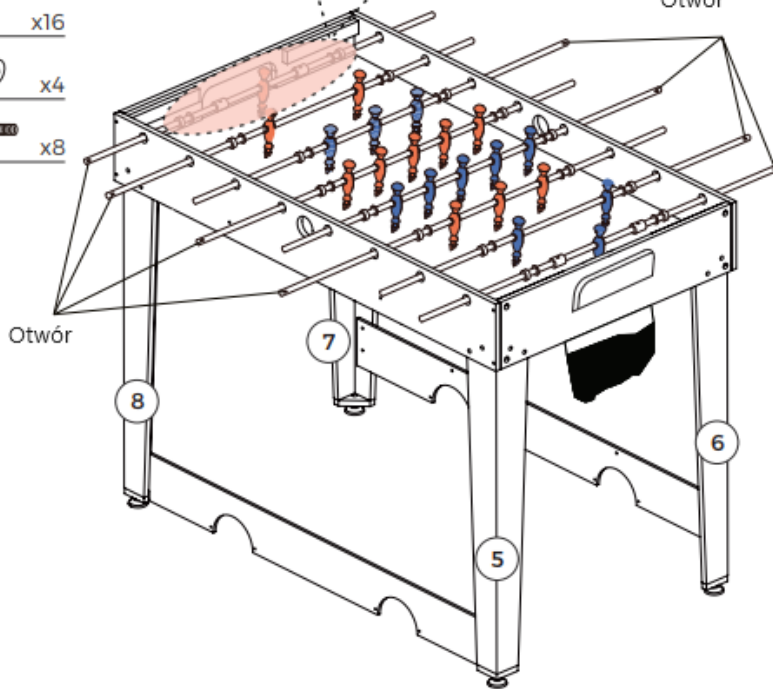
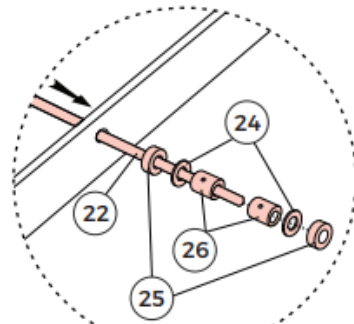



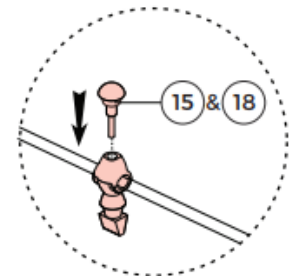
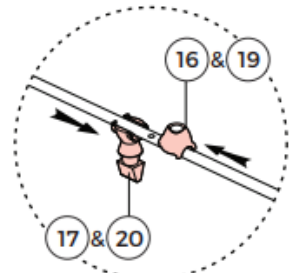
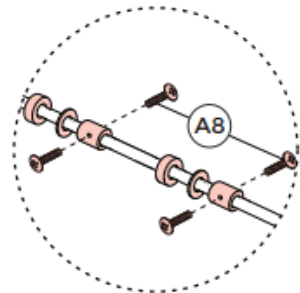

Otwór



Uwaga. Gracze tego samego koloru powinni mieć uchwyty po tej samej stronie, a zawodnik każdej drużyny powinien być zwrócony twarzą do rywala.

Rys. 9

- 12  x2
- 13  x2
- 27  x8
- 28  x8
- A5  x8

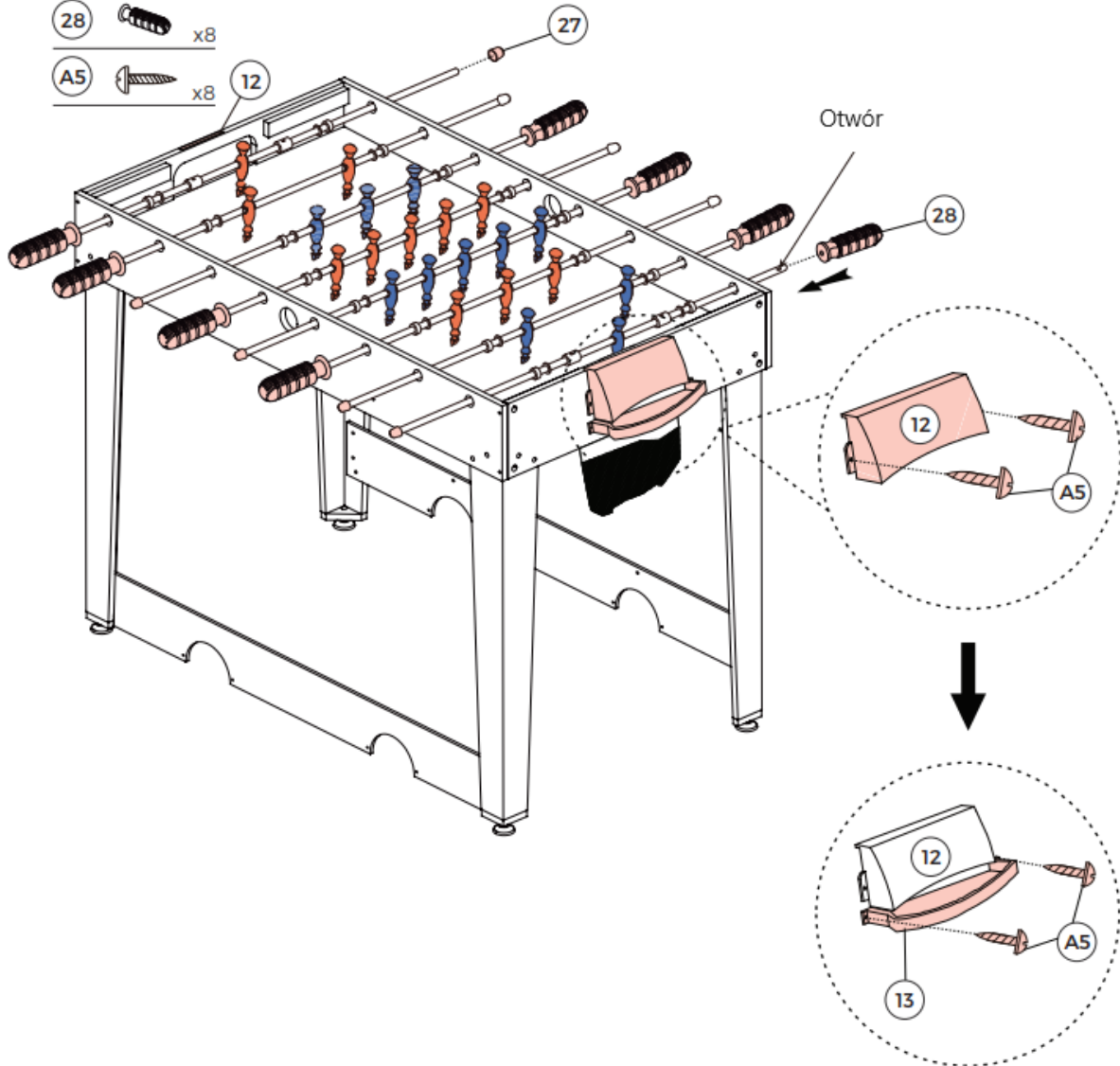













GAME 1 : FOOSBALL

GRA 1: PIŁKARZYKI

Rys. 10

Uwaga. Montaż Minigolfa

- 39  x1
- 40  x2
- 41  x1
- 42  x1
- 43  x1
- 44  x1
- 45  x1
- 46  x1
- 47  x9
- 48  x1
- 49  x1
- A7  x18

Rys. 10A Montaż

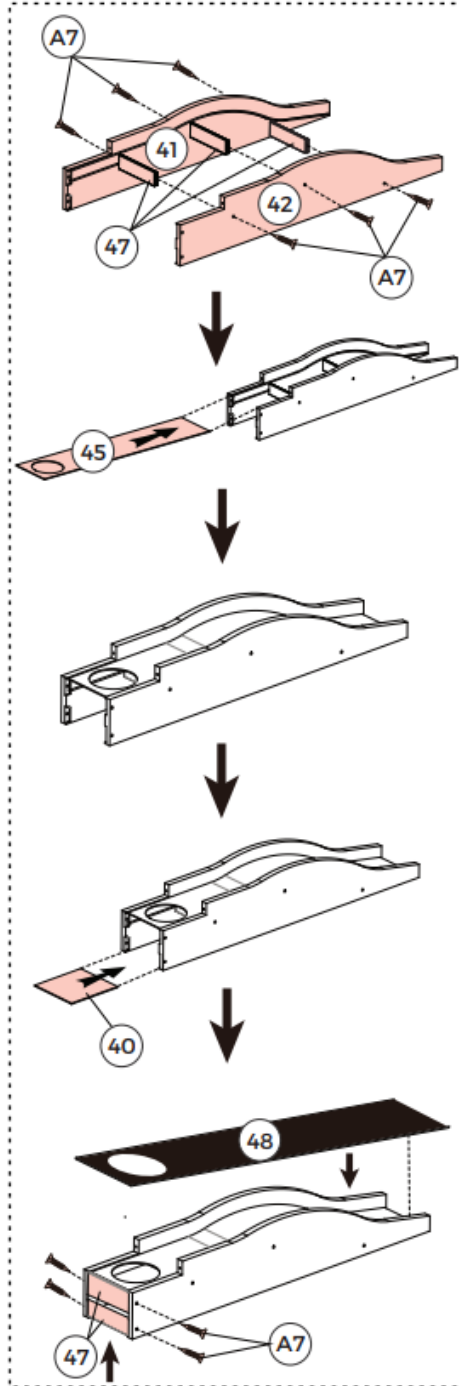



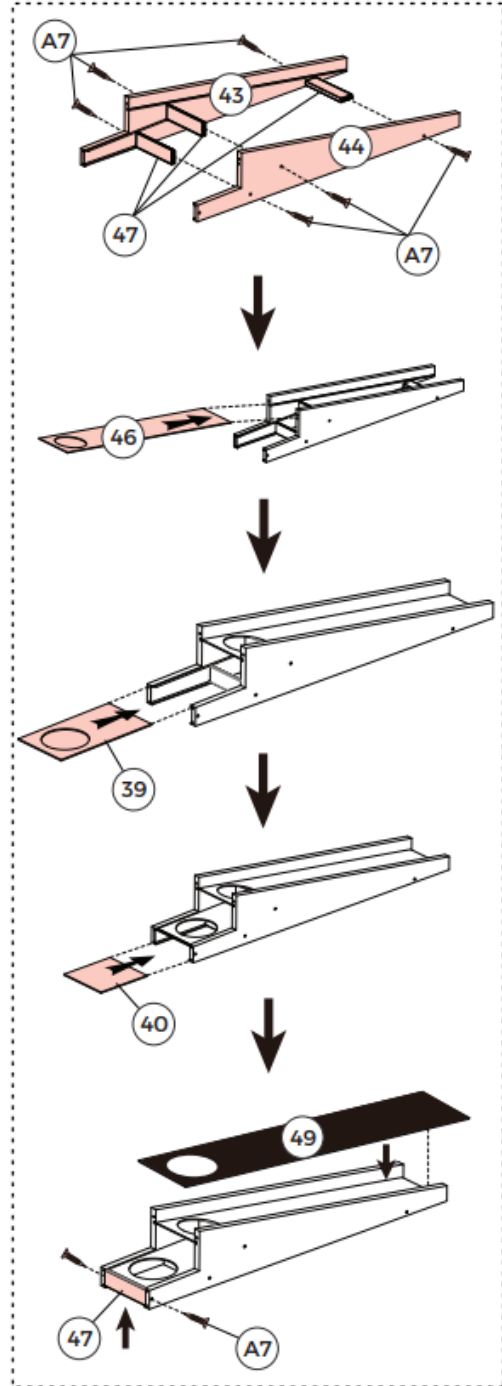

Rys. 10B Montaż

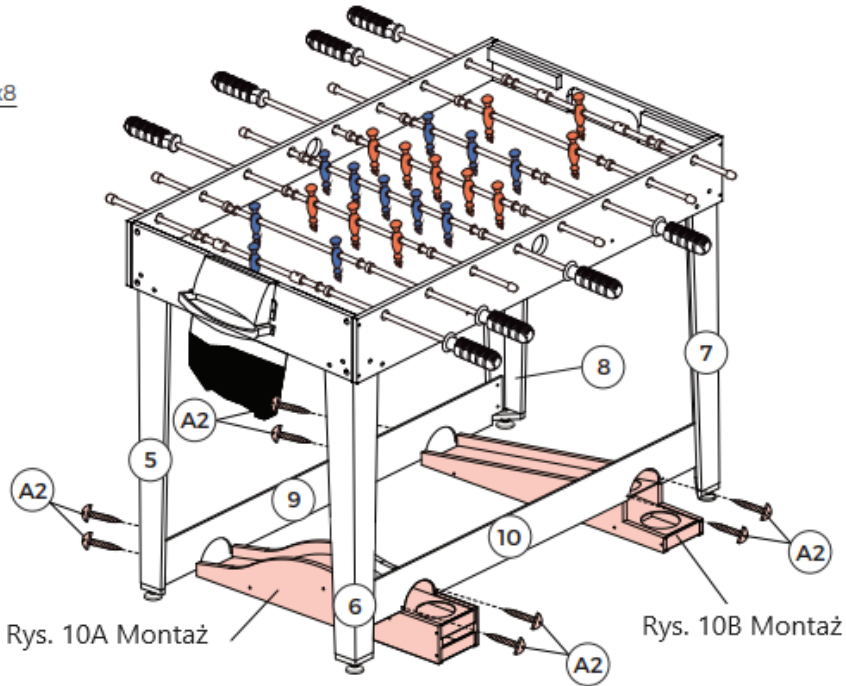

Rys. 11



Rys. 12

- (35)  x2
- (36)  x2
- (53)  x2
- (54)  x2
- (A5)  x4

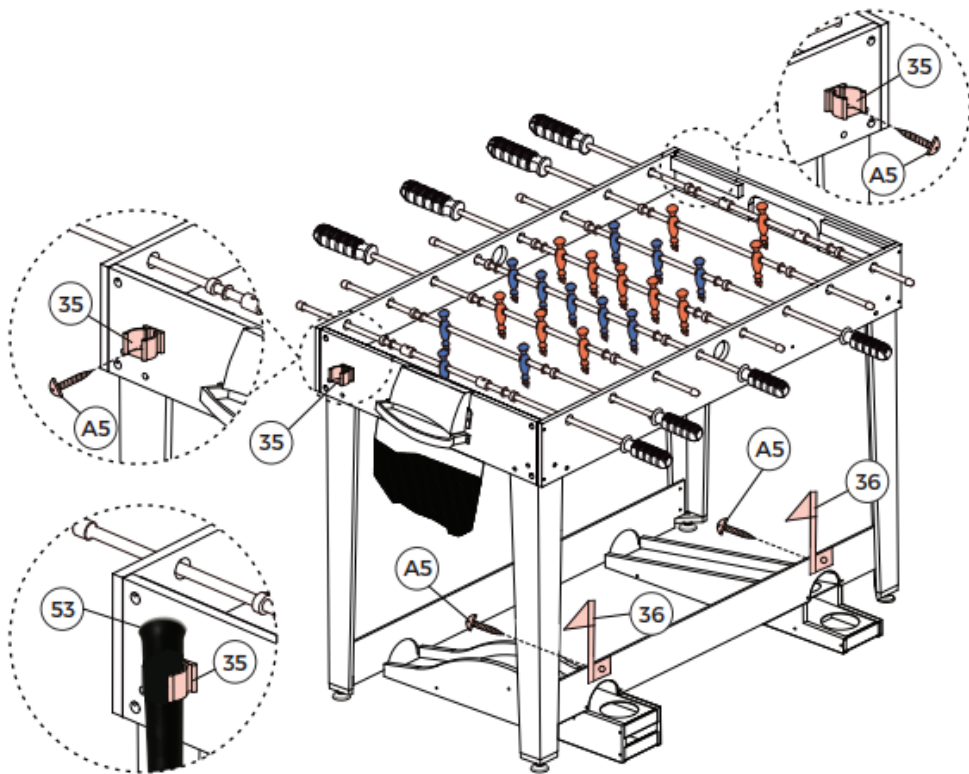

GAME 2 : MINI-GOLF



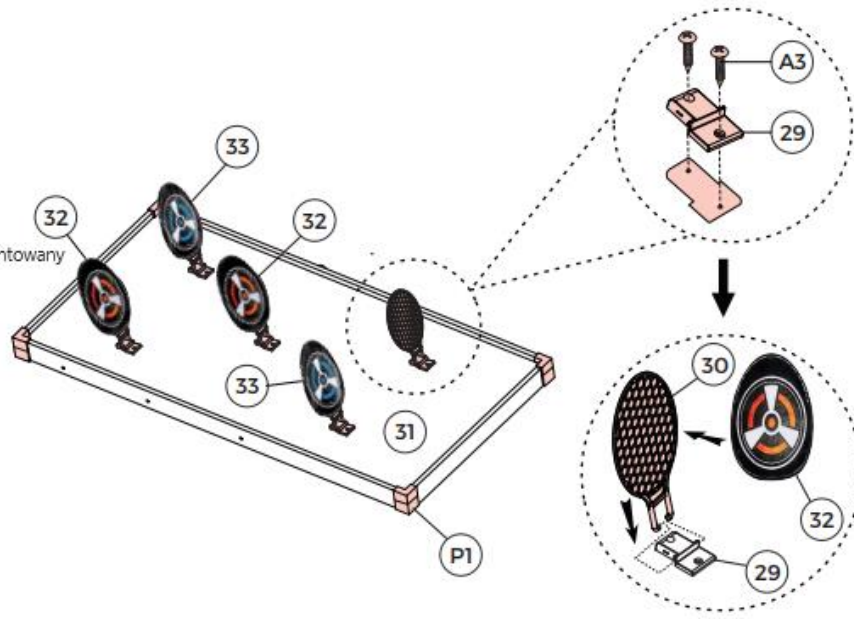

GRA 2: MINI-GOLF

Rys. 13

- 29  x5
- 30  x5
- 31  x1
- P1  Wstępnie zmontowany x4
- 32  x3
- 33  x2
- A3  x10



Rys. 14

- 34  x2
- A1  x2
- A6  x2
- A10  x1

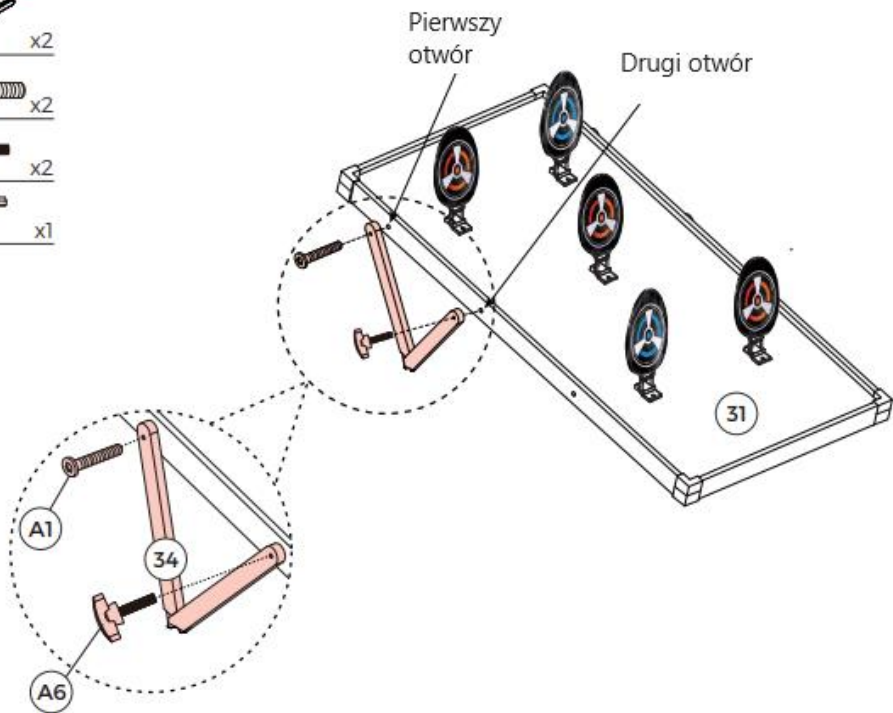

Rys. 15

- 51  x1
- 52  x5

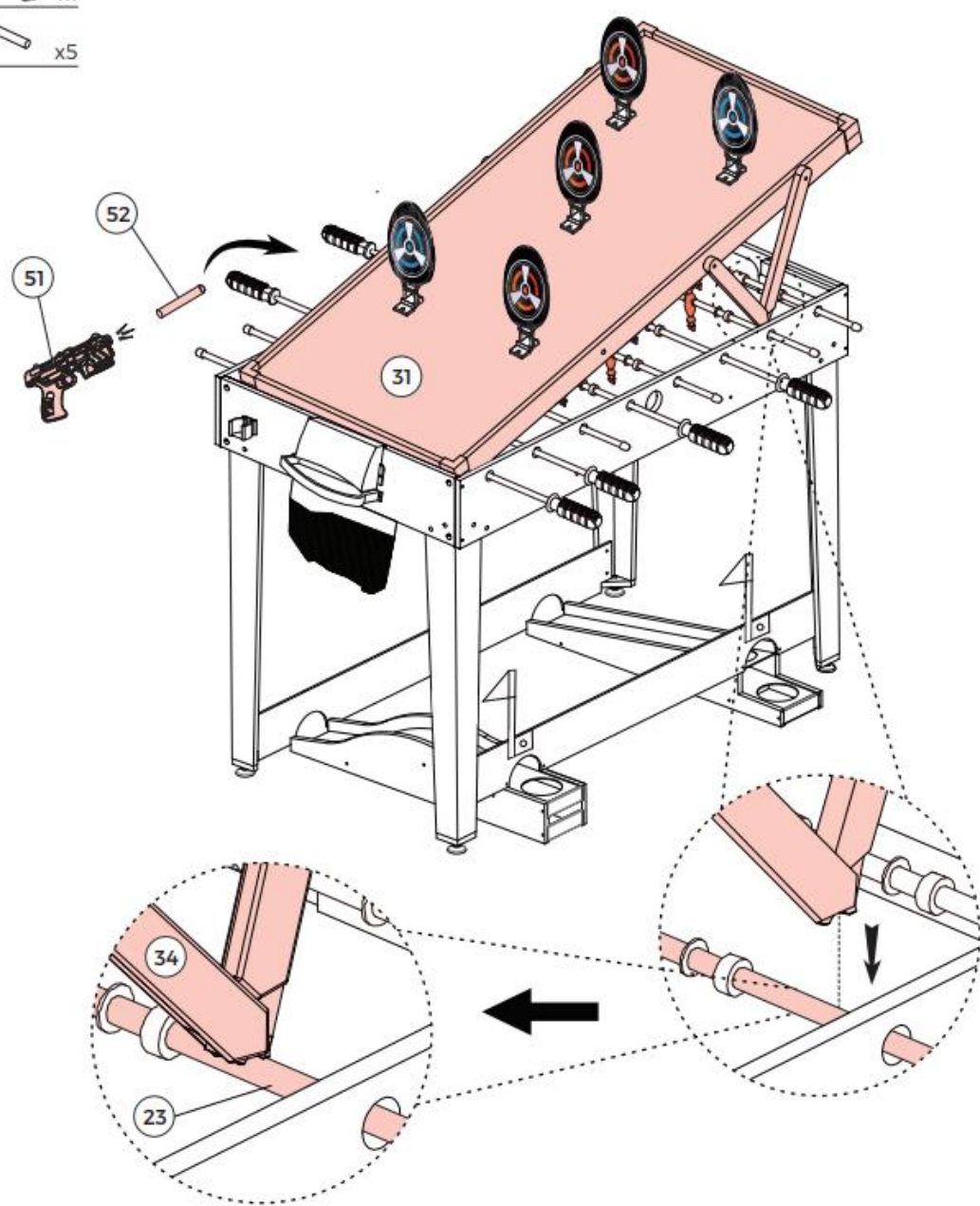

GAME 3 : TARGET SHOOTING

GRA 3: STRZELANIE DO CELU

Rys. 16

- P3 Wstępnie zamontowany  x8
- P4 Wstępnie zamontowany  x8
- P6 Wstępnie zamontowany  x2
- P7 Wstępnie zamontowany  x2

**Uwaga: Odwróć
planszę do gry (31)**

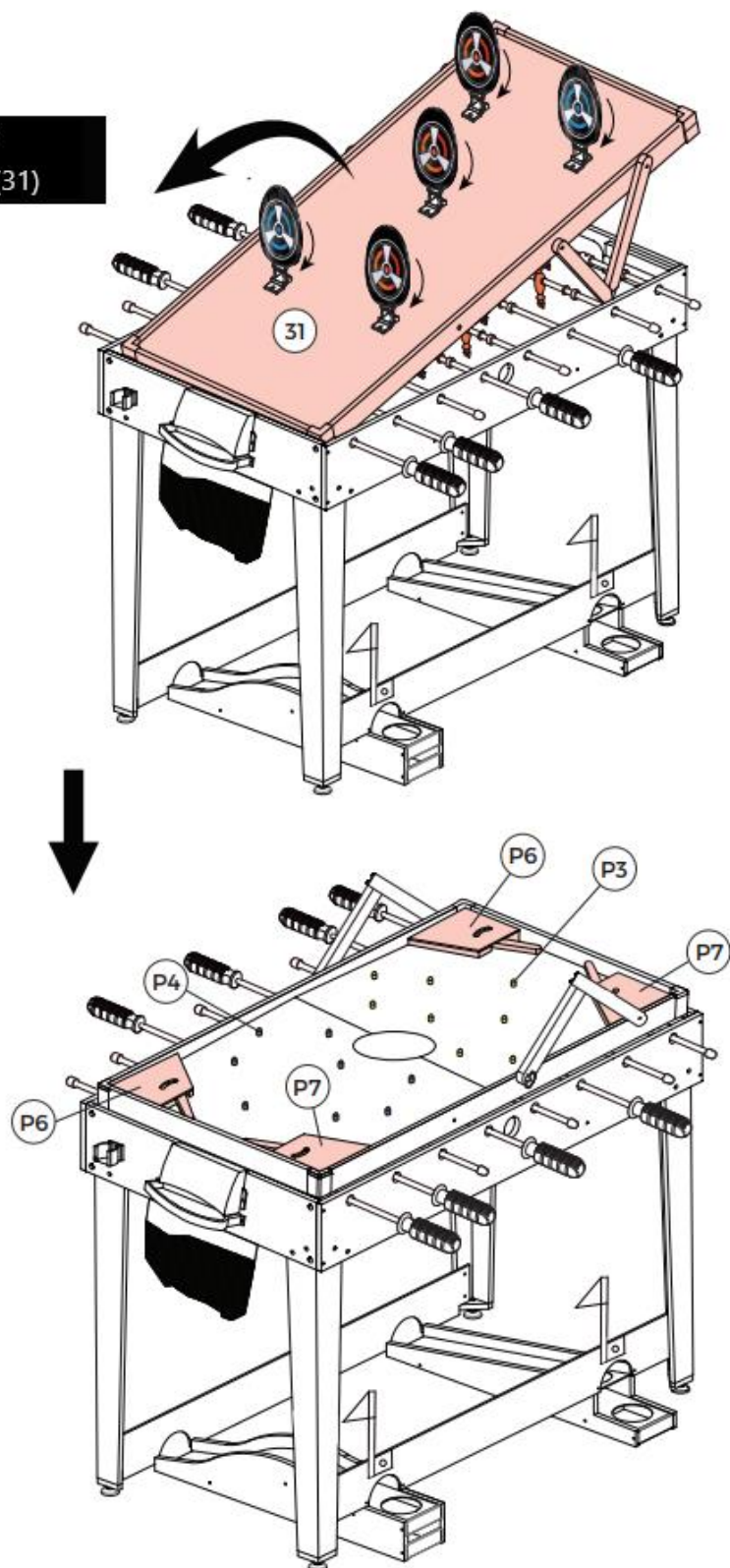

Rys. 17

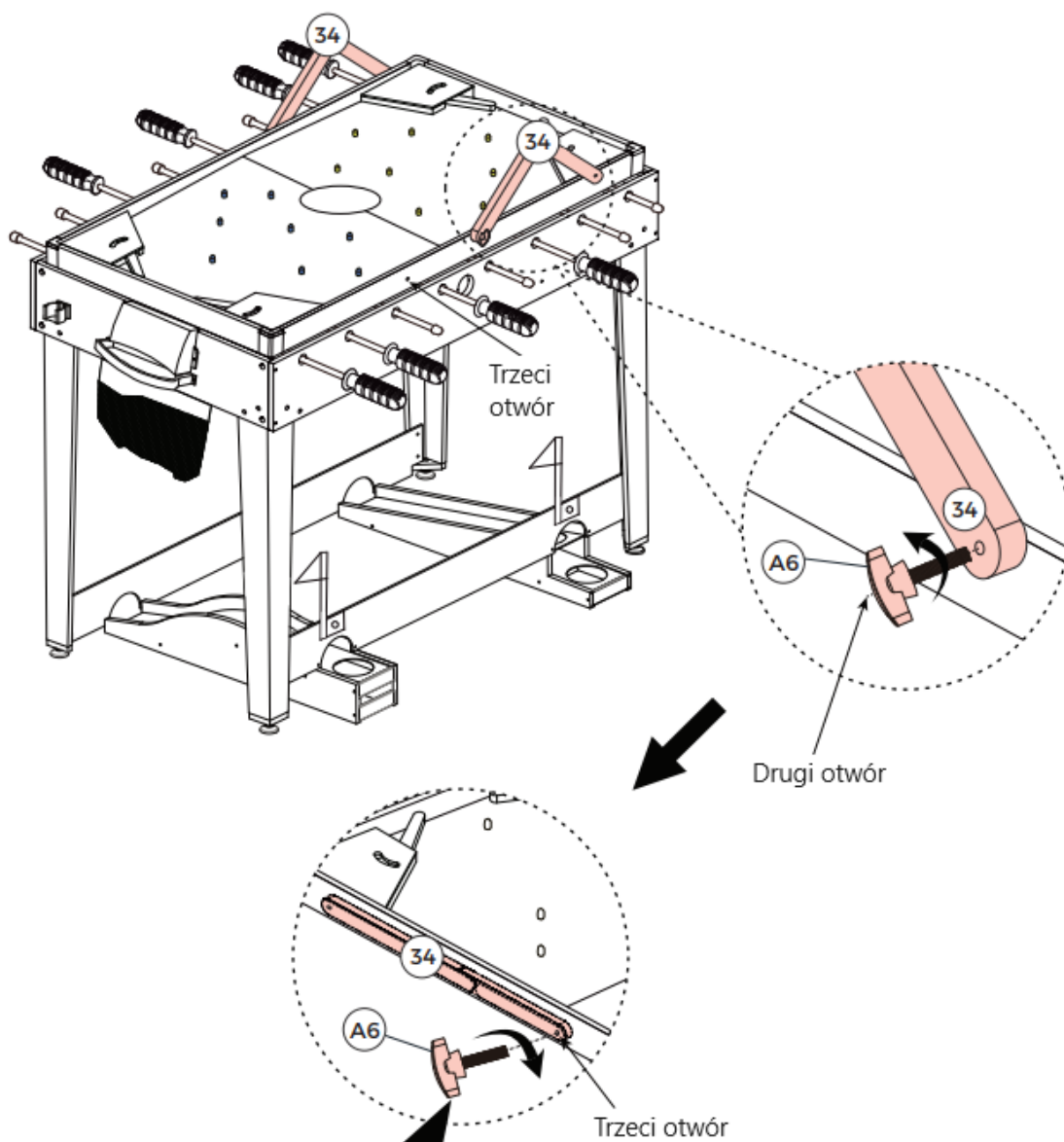

Uwaga. Wyciągnij składane wsporniki planszy do gry (34), a następnie przymocuj je do trzecich otworów za pomocą jednej śruby motylkowej (A6) na każdy składany wspornik.

Rys. 18

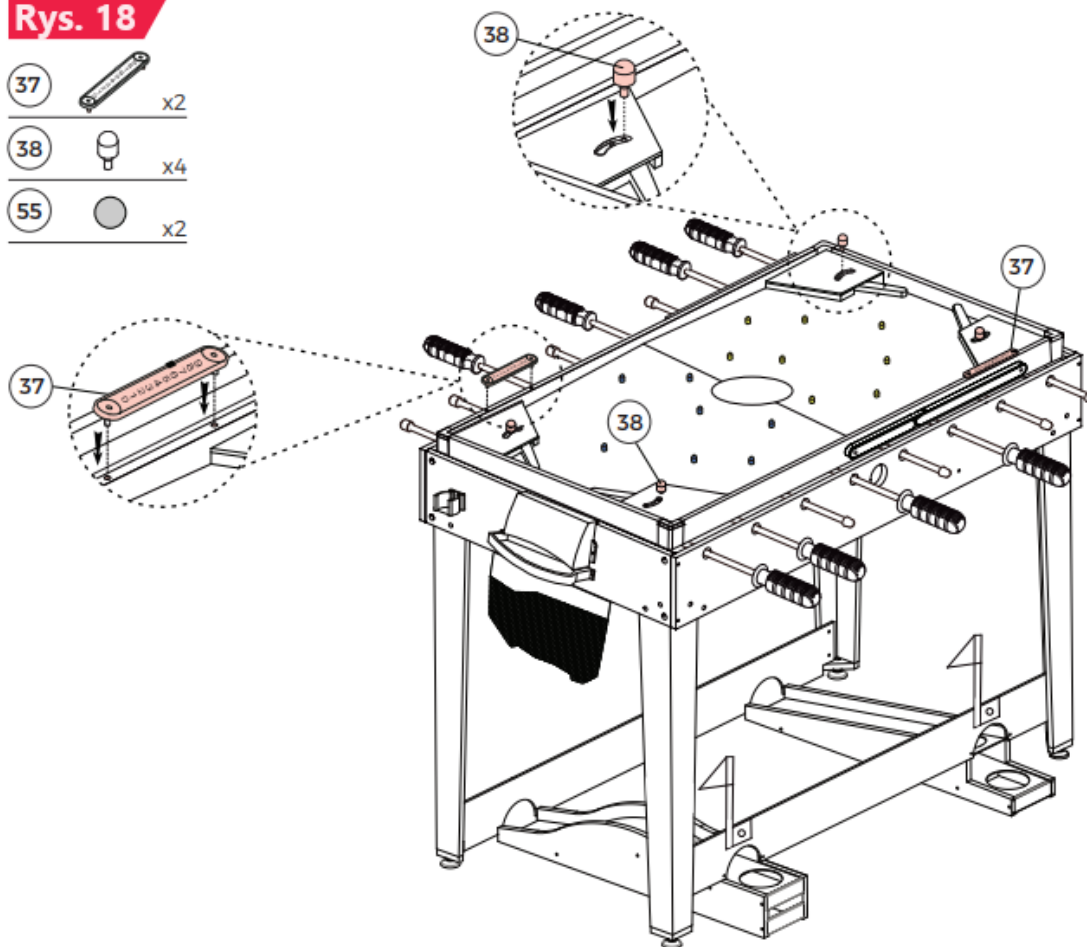
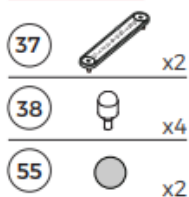

GAME 4: PINBALL SOCCER

GRA 4: FLIPPER

OCHRONA ŚRODOWISKA

Po wygaśnięciu żywotności produktu lub jeśli ewentualna naprawa jest nieopłacalna, należy go zutylizować zgodnie z lokalnymi przepisami i w sposób przyjazny dla środowiska na najbliższym złomowisku.

Poprzez odpowiednią utylizację chronisz środowisko i źródła naturalne. Ponadto możesz pomóc chronić zdrowie ludzkie. Jeśli nie masz pewności co do prawidłowej utylizacji, poproś lokalne władze o więcej informacji, aby uniknąć naruszenia prawa lub sankcji.

Nie wyrzucaj baterii do odpadów domowych, ale przekazaj je do miejsca recyklingu.

WARUNKI GWARANCJI, ZGŁOSZENIA GWARANCYJNE

Gwarant:

inSPORTline Polska

Ciemieńniki 19, 29-120 Kluczewsko

NIP: 6090063070, REGON: 260656756

Okres gwarancji rozpoczyna się od daty zakupu towaru przez klienta. Gwarancja udzielana jest w trzech wariantach:

1. **Gwarancja Domowa** - Przeznaczona jest dla sprzętu wykorzystywanego do użytku prywatnego, nie komercyjnego przez Kupującego będącego konsumentem. **(okres gwarancji: 24 miesiące)**.
2. **Gwarancja Pół-komercyjna** - Przeznaczona jest dla sprzętu wykorzystywanego w hotelach, spa, szkołach, ośrodkach rehabilitacji, itp. **(okres gwarancji: 12 miesięcy)**.

3. **Gwarancja Komercyjna** - Przeznaczona jest dla sprzętu wykorzystywanego w hotelach, spa, szkołach, ośrodkach rehabilitacji, klubach fitness oraz siłowniach, itp. (**okres gwarancji: 12 miesięcy**).

Brak informacji o wariancie gwarancji, na dowodzie zakupu (fakturze lub paragonie), domyślnie oznacza Gwarancje Domową.

Gwarancja obejmuje usunięcie usterek, które w sposób dający się udowodnić wynikają z zastosowania wadliwych materiałów lub są wynikiem błędów produkcyjnych.

Gwarancja nie obejmuje czynności związanych z konserwacją, czyszczeniem, regulacją i ze skręcaniem połączeń śrubowych danego przedmiotu, do których to czynności zobowiązany jest Kupujący we własnym zakresie i na własny koszt.

Dowodem udzielenia gwarancji są niniejsze Warunki gwarancji wraz z oświadczeniem Gwaranta zawartym na dowodzie zakupu (fakturze lub paragonie). W celu realizacji uprawnień z gwarancji Kupujący winien okazać warunki gwarancji oraz dowód zakupu (paragon lub fakturę VAT). Gwarancja obowiązuje na terenie Polski.

Uprawnienia z gwarancji nie przysługują w przypadku:

- a) uszkodzenia mechanicznego, które powstało w transporcie produktu do Kupującego za pomocą firm transportowych. Kupujący jest zobowiązany do sprawdzenia towaru przy dostawie, w celu wykrycia ewentualnych uszkodzeń w transporcie. W przypadku wykrycia takiego uszkodzenia, Kupujący zobowiązany jest niezwłocznie poinformować podmiot sprzedający oraz sporządzić protokół szkody z przewoźnikiem (firmą kurierską/pocztową). W przypadku braku sporządzenia protokołu szkody Gwarant nie ponosi odpowiedzialności za szkody spowodowane przez firmy kurierskie/pocztowe.
- b) Uszkodzenia i zużycie takich elementów jak: linki, paski, wtyki, gniazdka, przełączniki, przyciski, baterie, przewody, elementy gumowe, pedały, uchwyty z gąbki, kółka, łożyska, tapicerka, rączki itp., chyba że ujawniona w tych elementach wada nie jest skutkiem naturalnego zużycia, a powstała z przyczyny tkwiącej w tym elemencie.
- c) Drobne, powierzchniowe zarysowania, odbarwienia lub spękania powłoki kryjącej.
- d) Używania przez Kupującego, niezgodnych z instrukcją obsługi sprzętu, środków eksploatacyjnych lub czyszczących.
- e) Niewłaściwego zabezpieczenia sprzętu przez Kupującego przed działaniem czynników zewnętrznych tj. wilgoci, temperatury, kurzu, itp.
- f) Niestosowania przez Kupującego wymaganych (zgodnie z instrukcją obsługi) materiałów eksploatacyjnych.
- g) Przeróbek i zmian konstrukcyjnych, dokonywanych przez Kupującego lub inne osoby nieuprawnione do tego działania przez Gwaranta.
- h) Normalnego użytkowania (normalne zużycie części eksploatacyjnych).
- i) Uszkodzenia sprzętu na skutek nieprawidłowego montażu przez Kupującego lub osoby trzecie.

W przypadku zasadności zgłoszenia reklamacyjnego Gwarant zapewnia transport i usługę serwisową przedmiotu gwarancji.

W przypadku braku zasadności zgłoszenia reklamacyjnego Kupujący będzie mógł odebrać przekazany przedmiot w siedzibie Gwaranta lub zamówić usługę wysyłki danego przedmiotu na własny koszt.

W wyjątkowych przypadkach, aby zdiagnozować usterkę i stwierdzić zasadność zgłoszenia reklamacyjnego Gwarant może zażądać przygotowania sprzętu do odbioru. Odbiór ten może być dokonany przez firmę spedycyjną, wówczas Kupujący zobowiązany jest przygotować towar w sposób bezpieczny do odbioru. Kupujący wyda przedmiot sprzedaży bez zanieczyszczeń, w opakowaniu oryginalnym lub zastępczym pozwalającym na przetransportowanie przedmiotu sprzedaży w stanie bezpiecznym.

Gwarant zobowiązany jest ustosunkować się do zgłoszenia gwarancyjnego w terminie do 14 dni. Naprawa gwarancyjna zostanie wykonana w najkrótszym możliwym terminie. W wyjątkowych przypadkach, gdy naprawa przedmiotu sprzedaży będzie wymagać sprowadzenia niedostępnych w Polsce lub nietypowych części z zagranicy, termin może być wydłużony. Kupujący zostanie poinformowany o takiej sytuacji drogą mailową lub telefonicznie.

Gwarant zobowiązuje się do naprawy uszkodzonego sprzętu w przypadku zasadności zgłoszenia gwarancyjnego. Wymiana towaru na nowy możliwa jest jedynie w przypadku braku możliwości naprawy sprzętu i gdy wada przedmiotu sprzedaży jest istotna. Zwrot kwoty zakupu za sprzęt jest możliwy jedynie w przypadku braku możliwości naprawy i braku możliwości wymiany na nowy oraz gdy wada jest istotna.

Okresowe przeglądy techniczne sprzętu (dotyczy sprzętu przeznaczonego do użytku pół-komercyjnego oraz komercyjnego)

Po upływie 6 i 12 miesięcy obowiązywania gwarancji, Gwarant zaleca przeprowadzenie przeglądu technicznego sprzętu. Wszystkie części, które zostaną wymienione w trakcie okresowego przeglądu technicznego, zostaną użyte przez Gwaranta nieodpłatnie w ramach gwarancji (poza częściami zużytymi w trakcie normalnego użytkowania). Kupujący zobowiązany jest jedynie do pokrycia kosztów przeglądu technicznego i dojazdu do klienta wg. indywidualnej wyceny. Wiążącej wyceny dokonuje dział serwisowy Gwaranta.

Zgłoszenia gwarancyjne

W celu zgłoszenia reklamacyjnego należy przesłać FORMULARZ GWARANCYJNY za pomocą strony internetowej Gwaranta www.e-insportline.pl.

Formularz gwarancyjny powinien zawierać takie informacje jak:

Imię i Nazwisko / Numer telefonu / Adres / Dowód zakupu / Nazwa produktu / Opis Wady.

Klient zostanie poinformowany o zakończeniu i wyniku reklamacji przez e-mail lub telefonicznie.



inSPORTline Polska
Ciemnietniki 19, 29-120 Kluczewsko
Telefon: +48 510 275 999
E-mail: biuro@e-insportline.pl
NIP: 6090063070, REGON: 260656756

Formularz kontaktowy

